

PL Przygotowany za krzesło należy użytkować zgodnie z przeznaczeniem.

Krzesło przeznaczone jest dla jednej osoby. Nie wolno na nim stawiać ani przewozić ciężkich przedmiotów. Nie należy przosławiać krzesła w miejscach o dużej wilgotności powietrza czy też w bezpośrednim sąsiedztwie źródeł ciepła.

Właściwe użytkowanie zapewni Państwu długą i bezawaryjną eksploatację. Zaleca się okresowe sprawdzanie mocowań typu pokręta, śruby. Do czyszczenia zabrudzonego pokrycia tapiceńskiego należy używać środków czyszczących przewidzianych dla mebli tapicerowanych. Części z tworzyw sztucznych czyścić przy pomocy ogólnie dostępnych, niesuszących środków czystości.

UWAGA!

Maksymalne obciążenie krzesła masą wynosi 110 kg. Demontaż jakichkolwiek elementów krzesła może spowodować utratę gwarancji. Podnośnik pneumatyczny nie podgrzewać i nie rozbiierać. W razie potrzeby wyeliminować w całości. Naprawa krzesła lub wymiana podzespołów może być dokonana jedynie przez przeszkolony personel lub w autoryzowanym serwisie firmy Nowy Styl. Informacje na temat serwisu gwarancyjnego, pogwarancyjnego oraz produktów firmy Nowy Styl mogą Państwo uzyskać na stronie www.nowystyl.pl.

Centrum Informacji

tel. 801 177 291 (połączenie płatne jak za jeden impuls)
czytanie w godz. 8:00 – 16:00 od poniedziałku do piątku

EN We remind you that the chair should be used for its intended purpose. The chair is designed for one person.

You must not stand on the chair or use it to transport heavy objects. You should not leave the chair in places with high humidity or next to heat sources. The proper use will ensure long-lasting and failure-free operation of the chair.

It is recommended to check the fastenings, such as knobs and screws, periodically. To clean the dirty upholstery cover, use the cleaning agents designed for upholstered furniture. Plastic parts should be cleaned with widely available non-scratching cleaning agents.

NOTE!

The maximum chair load is 110 kg. Disassembly of any chair components may result in a loss of warranty. The pneumatic lift cannot be heated or dismantled. Replace it as a whole if necessary. The chair can be repaired or the chair components can be replaced only by trained staff. More information related to our products can be found at our websites.

DE

Beachten Sie bitte, dass der Stuhl nur zweckgemäß benutzt werden soll. Das Produkt ist für eine Person geeignet.

Bitte nicht auf dem Produkt stehen oder schwere Gewichte transportieren. Das Produkt nicht in den Räumen mit hoher Luftfeuchtigkeit bzw. in direkter Nachbarschaft zur Wärmequelle halten. Eine sachgemäße Handhabung ist Grundvoraussetzung für langen und störungsfreien Betrieb.

Es wird empfohlen, Drehräder und Schrauben regelmäßig zu kontrollieren. Die Polsterung nur mit speziellen Reinigungsmitteln für Polstermöbeln putzen. Kunststoffteile mit heikommlichen, nicht abrasiven Reinigungsmitteln reinigen.

ACHTUNG!

Maximales Lastgewicht beträgt 110 kg. Demontage von Produktteilen kann zum Verlust der Garantie führen. Gasfeder weder erhitzen noch auseinanderbauen. Bei Bedarf den ganzen Teil austauschen. Austausch und Reparaturen dürfen nur von einem Fachmann durchgeführt werden. Näheres zu unseren Produkten erfahren Sie auf unseren Webseiten.

Im Falle von Beanstandungen finden Sie die Kontaktdaten von Nowy Styl Deutschland unter service@nowystyl.com

FR Nous rappelons que le siège doit être utilisé conformément à sa destination. Le siège est conçu pour une seule personne.

Il ne faut pas poser d'objets lourds dessus ou les transporter à l'aide du siège. Il est déconseillé de laisser le siège dans un environnement humide ou trop près d'une source de chaleur. Une utilisation appropriée assurera la longévité du produit et son bon état.

Il est conseillé de vérifier régulièrement les fixations, telles que les vis, les poignées. Afin de nettoyer le tissu recouvrant le siège, utiliser des produits de nettoyage pour mobilier tapissé. Afin de nettoyer les éléments en plastique, utiliser des produits de nettoyage non-abrasifs, disponibles dans le commerce.

ATTENTION !

La charge maximale pour le siège est de 110 kg. Le démontage de pièces du siège par l'utilisateur peut entraîner la perte de la garantie. Ne pas chauffer ou démonter le vérin. En cas de besoin, le remplacer entièrement. La chaise peut être réparée ou les composants de la chaise peuvent être remplacés seulement par du personnel qualifié. Plus d'informations sur nos produits vous pouvez trouver sur nos sites web.

WORKER

PL

Dziękujemy państwu za zakup naszego produktu.
Przed przystąpieniem do montażu i obsługi krzesła należy zapoznać się z instrukcją.
Jest to standardowa instrukcja montażu dla wersji rozmontowanej.
Montaż i obsługa zależna jest od opcji jakie zostały wybrane dla danego wyrobu.
Wszystkie rysunki zawarte w niniejszej instrukcji mają charakter wyłącznie poglądowy.

EN

Thank you for purchasing our product.
Read the manual before assembling and using the chair.
This is a standard assembly instructions for a not assembled version.
The methods of assembly and use depend on the options you have selected for the product.
All the pictures included in the manual are purely illustrative.

DE

Vielen dank für den kauf unseres produktes.
Bitte lesen sie diese bedienungsanleitung, bevor sie den stuhl aufbauen und benutzen.
Dies ist eine standardmontageanweisung für eine zusammenbau-ausführung.
Montage und nutzung ist von der ausstattung des produkts abhängig.
Alle bilder in dieser bedienungsanleitung dienen nur als referenz.

FR

Nous vous remercions d'avoir acheté notre produit.
Avant de commencer le montage et avant d'utiliser le siège, veuillez prendre connaissance de la présente notice.
C'est une instruction de montage standard pour une version non assemblée.
Le montage et le mode d'utilisation dépendent des options choisies.
Toutes les images comprises dans la présente notice ont le caractère non-contractuel.

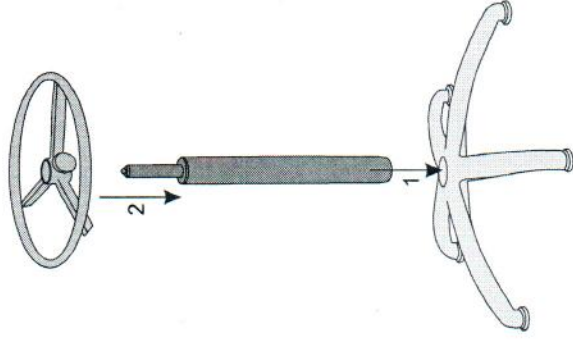
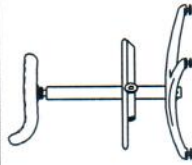

II

PL

Instrukcja montażu

EN Assembly manual

DE Montageanleitung

FR Notice de montage

III

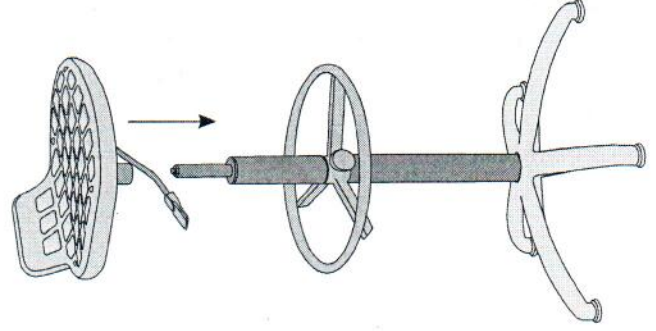

NUM1603